



Pittaluga Static Mixer

Buses mélangeuses XPS



STOP A LES PROBLEMES DE HOMOGENIZATION !

**Les éléments XPS homogénéisent
les polymères fondus à l'intérieur des buses**

- Distribution parfaite du colorant.
- Distribution parfaite des additifs.
- Tolérance minimum sur le produit fini.
- Minimisation des rebuts.
- Amélioration de la productivité.
- Indestructible.
- Excellent pouvoir de mélange.
- Absence d'angles mort.
- Ammortissement rapide.
- Autonettoyants.

**Les buses mélangeuses XPS
prolongent la vis d'injection**

CARACTERISTQUES ET SELECTION

TYPE	Haute viscosité HDPE – ABS PP chargé	Moyenne viscosité GPS – HIPS – PP	Basse viscosité NYLON – PP	Ø vis (mm)
XPS 28/18	750	850	950	Max 120
XPS 34/24	1350	1550	1900	Max 150
XPS 42/32	3900	5000	6100	Max 200
DEBIT	Cm3 /Sec.	Cm3 / Sec	Cm3 / Sec	

DIMENSIONS DES BUSES SEMI-FINIES (mm)

TYPE	A	B	C	SW 1	SW 2	SW 3	Longueur totale
XPS 28/18	70	60	40	60 x 25	60 x 25	46 x 10	270
XPS 34/24	80	70	40	70 x 30	70 x 30	60 x 30	300

Tailles plus importantes sur demande.

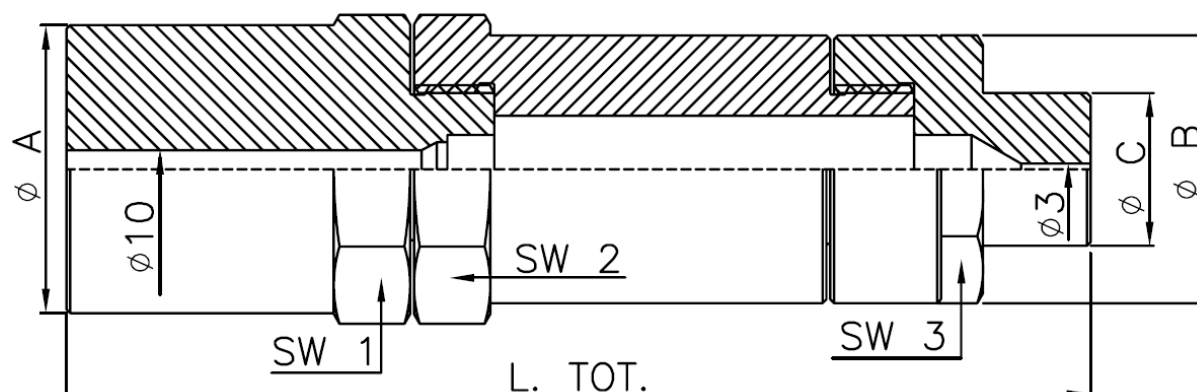

Materiaux: éléments mélangeurs acier inox 17-4 PH, buse, 38 NCD4

XPS-I-FR Ottobre 2009 Rev. 3

Distribué par:



Dr. B. PITTALUGA & C srl
 Via Muratori, 18
 24030 MOZZO – ITALY
 Tel. +39 035 466246
 Fax. +39 035 618710
 E-mail. info@pittamix.it

